

# **WEIBANG**®

M \*\*\*\*\*

## **GARDEN MACHINES**

Yangzhou Weibang Garden Machine Company Limited

Hanjiang Industrial Park, YangzhouCity, Jiangsu

Provincija 225127, N. R. Kina

# **Motorna kosačica**

Oznaka modela:

**WBBC537SCV**

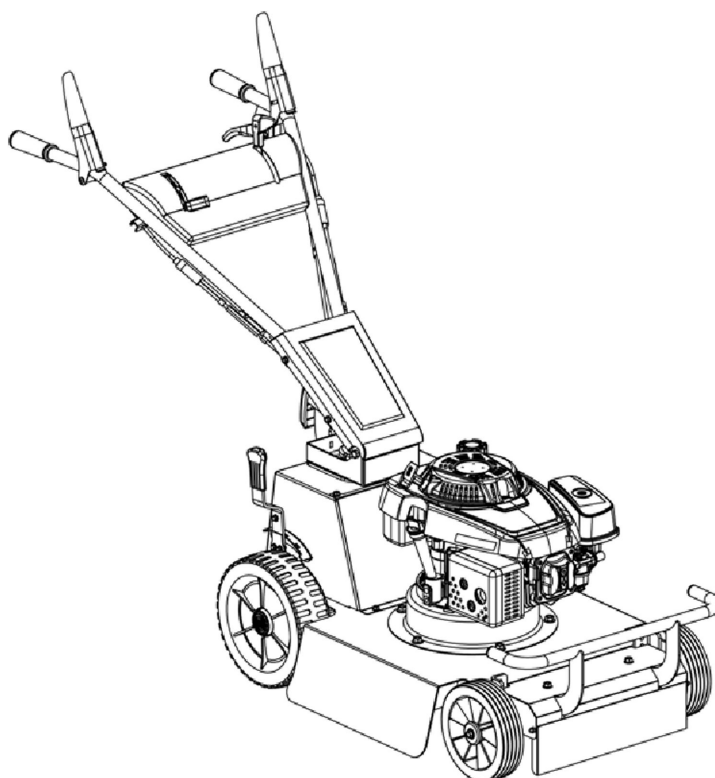

**Prevod originalnog uputstva za upotrebu**

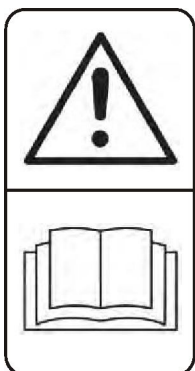

Opšte upozorenje od opasnosti

Pročitati uputstvo za upotrebu



Opasnost od izletanja predmeta prema posmatračima.

Posmatrači treba da se drže podalje od mašine.



Opasnost od oštrica sečiva



Pre sprovođenja održavanja skinuti kapu sa svećice

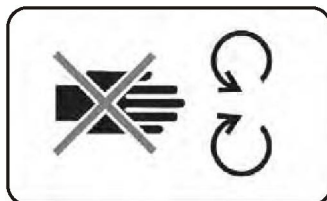

Oprez - Ne dodirivati rotirajuće delove



Ne raditi sa kosačicom ako je otvoren poklopac na izlaznom kanalu za izbacivanje



Ne kositi na jako nagnutom terenu, košenje vršiti popreko nagiba, a nikada gore ili dole.



Nikada ne podizati i ne prenositi kosilicu, dok motor radi. Posebnu pažnju posvetiti kada se kosilica kreće unazad ka telu rukovaoca.



Garantovana vrednost je:  $L_{WA} = 98 \text{ dB(A)}$

WBBC537SCV



Ruke i noge držati podalje.



Nositi zaštitu za oči i uši.

- Pre korišćenja mašine, pročitati kompletno uputstvo za upotrebu!
- Posmatrači treba da se drže podalje od radnog prostora mašine!
- Kod čitanja uputstva za upotrebu, potrebno je otvoriti prednju i zadnju stranu.

# Sadržaj

<b>MERE BEZBEDNOSTI .....</b>	<b>01-03</b>
Opšte mere bezbednosti .....	01
Rad na nagnutom terenu.....	01
Deca.....	02
Opšte instrukcije pri radu .....	02
Karakteristike mašine.....	03
<b>MONTAŽA.....</b>	<b>04</b>
Vađenje mašine iz kartonske ambalaže .....	04
Sklapanje kosilice.....	04
Montaža korpe .....	04
<b>U TOKU RADA.....</b>	<b>05-09</b>
<b>ODGOVORNOSTI RUKOVAOCA .....</b>	<b>09-11</b>
<b>SERVISIRANJE I PODEŠAVANJE .....</b>	<b>12</b>
<b>SKLADIŠETENJE .....</b>	<b>12-14</b>
<b>GARANCIJA .....</b>	<b>15</b>

---

# MERE BEZBEDNOSTI

---

## I. OPŠTE MERE BEZBEDNOSTI

•Pre početka korišćenja ove mašine, neophodno je sa razumevanjem pročitati sve instrukcije, i striktno ih sprovoditi. Posebnu pažnju posvetiti razumevanju rada komandi i pravilnom korišćenju mašine, pre početka rada sa njom.



**UPOZORENJE:** Nikada ruke ili noge ne treba stavljati u zonu dejstva rotirajućih delova. Otvori za izbacivanje treba uvek da budu čisti.

•Ovom mašinom smeju da upravljaju isključivo odgovorna lica, koja su upoznata sa ovim uputstvom za upotrebu. Nikada ne dozvoliti da deca ili osobe koje nisu upoznate sa ovim uputstvom za upotrebu, koriste kosilicu. Zakonskom regulativom može biti definisana starosna granica osoba koje smeju da koriste ovu mašinu.

•U cilju sprečavanja pojava povreda, voditi računa da se druge osobe ne nađu u zoni rada kosilice. Ako bilo koje lice uđe u radni prostor, odmah zaustaviti rad mašine, otpuštanjem komande za prisustvo rukovaoca. Nikada košenje ne sprovoditi u prisustvu drugih osoba, pogotovo dece ili kućnih ljubimaca.

•Rukovalac se smatra odgovorim za povrede koje se eventualno nanese drugim licima ili za pričinjenu materijalnu štetu.



**OPREZ:** Nikada ne vršiti košenje bez obuće ili sa obuvenim sandalama. Uvek nositi robusnu zaštitnu obuću.

• U toku košenja, uvek nositi dugačke radne pantalone. Nikada ne koristiti mašinu bez obuće ili sa obuvenim sandalama.

•Pažljivo pregledati prostor koji treba da se obradi, i ukloniti sve predmete kao što su; kamenčići, igračke, žice, kosti, grane i ostale predmete, koji mogu biti izbačeni iz otvora za travu.

•Nikada ne vući kosačicu unazad, osim ako je to baš neophodno. Uvek pregledati teren iza sopstvenog tela, pre kretanja kosačice unazad. Uvek obratiti posebnu pažnju prilikom vučenja kosačice unazad prema sopstvenom telu.

•Pre rada sa mašinom, proveriti stanje svih štitnika i ostalih zaštitnih uređaja. Nikada ne koristiti mašinu ako su štitnici neispravni, ili zaštitni uređaji uopšte nisu montirani.

•Proučiti instrukcije proizvođača, u cilju ostvarivanja pravilnog rada i montaže prateće opreme. Samo oprema koja je odobrena od strane proizvođača, sme da se koristi.

•Proveriti da li su sečiva u stanju mirovanja, pre prelaska preko šljunkovitih staza, trotoara ili puteva.

•Košenje treba da se sprovodi isključivo po danu ili uz dobro veštačko osvetljenje.

•Ne koristiti mašinu ako je prisutan umor, uticaj alkohola ili lekova.

•Ne vršiti košenje ako je trava vlažna, ukoliko je to moguće. Stalno voditi računa o položaju stopala i ravnoteži tela. Održavati čvrst stisak šakama na drškama upravljača u toku hoda.

•Pre startovanja motora, odspojiti sečiva i mehanizam za pogon točkova ili odspojiti kvačilo ako je ugrađeno.

•Ako kosačica počne neuobičajeno da vibrira, zaustaviti rad motora i izvršiti proveru uzroka ove pojave. Pojačane vibracije uglavnom ukazuju na pojavu problema.

•Ruke i noge treba držati podalje od kućišta mašine.

•Istrošeni delovi treba da se zamene u ovlašćenom servisnom centru. Ako je to neophodno, stupiti u kontakt sa ovim servisnim centrom.

•Pre početka korišćenja mašine izvršiti vizuelni pregled, kako bi se ustavio stepen istrošenja ili oštećenja sečiva, zavrtnjeva i kućišta same mašine.

U cilju održavanja uravnoteženja rotora, uvek vršiti zamenu svih sečiva u kompletu.

## II. RAD NA NAGNUTOM TERENU

•Rad na nagibu često može da predstavlja uzrok proklizavanja i pada, što za posledicu ima pojavu telesnih povreda. Nagnuti tereni zahtevaju dodatnu pažnju. Ako se pojavi bilo kakva nestabilnost ne raditi na takvom terenu.

### RADITI:

•Uvek košenje vršiti popreko nagiba, a nikada niz ili uz nagib. Posebnu pažnju posvetiti kod promene smera košenja trave na nagnutom terenu.

•Ukloniti sve predmete kao što su kamenčići, grane i sl.

•Obratiti pažnju na rupe u zemlji, korenje ili izbočine. Visoka trava može da prikrije ovakve prepreke.

### NE RADITI:

•Ne vršiti rad u blizini litica, jaraka ili ograda. Postoji mogućnost gubitka oslonca na stopalima i ravnoteže tela.

•Nikada ne kositi na jako nagnutim terenima.

•Ne kositi vlažnu travu. Gubitak oslonca na stopalima može dovesti do proklizavanja.

## III. DECA

Tragične situacije se mogu dogoditi ako rukovalac ne obrati pažnju na prisustvo dece. Decu uglavnom privlači rad mašine i proces košenja trave. Nikada ne treba očekivati da će deca ostate na istom mestu.

•Deca treba da se drže podalje od zone košenja trave, a isto tako treba da budu pod nadzorom drugih odraslih i odgovornih osoba.

•Ako deca uđu u zonu rada kosačice, obavezno zaustaviti njen rad.

- Pre kretanja unazad dobro osmotriti čitav prostor iza mašine, kako bi se uočilo eventualno prisustvo dece.
- Deca nikako ne smeju da upravljaju ovom mašinom.
- Posebnu pažnju obratiti na rad, prilikom približavanja uglovima, žbunju, drveću i drugim predmetima koji umanjuju pregled.

#### IV. OPŠTE INSTRUKCIJE PRI RADU

- UPOZORENJE - benzin je jako zapaljiva materija. Posebnu pažnju posvetiti rukovanju benzinom i drugim gorivima. Ova goriva su zapaljiva a njihova isparenja mogu biti eksplozivna.
  - Skladištenje goriva vršiti u kanisterima koji su namenjeni za ovu svrhu. Koristiti isključivo atestirane kanistere.
  - Dolivanje vršiti isključivo u spoljašnjem prostoru, i nikada pri tome ne treba pušiti. Nikada ne vršiti dolivanje goriva u rezervoar u zatvorenom prostoru.
  - Nikada mašinu ili kanister sa gorivom ne treba ostavljati u blizini otvorenog plamena, kao ni u blizini bojlera.
  - Doliti gorivo u rezervoar pre startovanja motora. Nikada ne skidati čep sa rezervoara i ne dolivati gorivo, u toku rada motora, ili dok je još uvek zagrejan. Pustiti da se motor u potpunosti ohladi, pre dolivanja goriva.
  - Ako je došlo do prolivanja goriva, ni u kom slučaju ne treba startovati motor, već ga udaljiti od mesta prolivanja goriva, kako ne bi došlo do upaljenja prolivenog goriva.
  - Vratiti čep na otvor na rezervoaru i pritegnuti ga.
  - Nikada ne pušiti u blizini mašine.
- Zameniti neispravni prigušivač.
- Očistiti svo proliveno ulje ili gorivo.
- Nikada ne stajati ispred otvora za izbacivanje otkošene trave ako se startuje motor.
- Nikada ne držati ruke ili noge u blizini rotirajućih delova. Svi otvori za izbacivanje moraju ove da budu čisti.
- Nikada ne raditi sa motorom u skućenom prostoru, gde može doći do akumulacije toksičnog ugljen-monoksida. Prilikom kretanja uvek koračati, a nikada ne trčati.
- Uvek voditi računa o osloncu za stopala na nagnutom terenu.
- Nikada ne menjati karakteristiku regulatora broja obrtaja ili vršiti prekoračenje maksimalnog broja obrtaja.
- Nikada ne sprovoditi podešavanja ili popravke motora u toku njegovog rada. Skinuti kapu sa svećice, kao ne bi došlo do neželjenog startovanja motora.
- Periodično vršiti proveru navrtki i zavrtnjeva, posebno onih koji pričvršćuju sečiva, po pitanju njihove pritegnutosti.
- Nikada ne menjati svojstva zaštitnih sistema i uređaja. Proveriti da li su sve komande prisutne i da li pravilno funkcionišu.
- Proveriti da li se trava, lišće i drugi komadići sitnog materijala ne nagomilavaju unutar kosačice, i periodično vršiti uklanjanje ovakvih naslaga.
- Ako dođe do udara kosačice o strani predmet, zaustaviti rad. Izvršiti eventualne popravke, pre daljeg rada.
- Nikada ne vršiti podešavanje visine točkova u toku rada motora.

•Sečiva mašine su vrlo oštra i mogu prouzrokovati ozbiljne telesne povrede. Prekriti sečiva, ili nositi čvrste zaštitne rukavice, prilikom rada sa sečivima, i posvetiti posebnu pažnju kod sprovođenja postupaka održavanja.

•Posebnu pažnju posvetiti kod startovanja ili kretanja mašine unazad.

•Zaustaviti rad sečiva, ako je potrebno nagnuti mašinu ili je preneti preko terena na kome se ne nalazi trava, ili se ona premešta sa jedne lokacije za košenje na drugu.

•Prilikom startovanja motora pratiti odgovarajuće instrukcije i držati noge podalje od sečiva.

•Nikada ne naginjati kosačicu kada se motor startuje, osim ako kosačica mora da bude u nagnutom položaju prilikom startovanja. U tom slučaju, nagnuti je što je manje moguće i podići deo koji je okrenut na suprotnu stranu od one na kojoj se nalazi rukovalac.

•Ako motor radi, ni u kom slučaju ne podizati ili prenositi kosačicu.

•Zaustaviti rad motora i skinuti kapu sa svećice.

- Pre čišćenja nagomilanog materijala u kućištu mašine ili na izlaznom otvoru.

- Pre sprovođenja provera, čišćenja ili vršenja bilo kakvog rada na kosačici.

- Ako je došlo do udara o strani predmet. Izvršiti neophodne provere i popravke, pre daljeg nastavka rada.

- Ako je uočena neuobičajena količina vibracija (odmah izvršiti proveru).

• Zaustaviti rad motora:

- Ako se mašina ostavlja bez nadzora.

- Pre dolivanja goriva.

•Nakon završetka rada, smanjiti gas, a zatim zaustaviti rad motora i zatvoriti ventil za dovod goriva (ako je on ugrađen).

•Pustiti da se motor u potpunosti ohladi pre skladištenja mašine u zatvorenom prostoru.

•Nikada ne skladištiti mašinu ako se u njenom rezervoaru nalazi gorivo, u prostorima u kojima je moguće prisustvo dima, otvorenog plamena ili varnica. U cilju smanjenja rizika od pojave plamena, motor, prigušivač, akumulator i benzin treba držati dalje od trave, lišća i velike količine masti.

•Ako je potrebno sprovesti izlivanje goriva iz rezervoara, to treba obaviti u otvorenom prostoru.



**UPOZORENJE: U izduvni gasovima nalaze se i komponente koje mogu da prouzrokuju pojavu karcinoma, probleme kod porođaja, a isto tako mogu prouzrokovati oboljenja reproduktivnih organa.**

## V. TEHNIČKE KARAKTERISTIKE

Model	WBBC537SCV
Model motora	LC1P70FC
Nominalna snaga	3.1 kW
Širina košenja	530 mm
Broj obrtaja sečiva	2800 o/min
Šasija	Čelični lim
Tip pogona	Samohodna
Brzina kretanja	0.68 m/s~0.84 m/s~1.02 m/s
Visina košenja	15~90 mm
Izbacivanje trave	Pozadi
Neto masa	75 kg
Zvuk, nivo pritiska (L <sub>P<sup>A</sup></sub> ) K=2.5dB(A)	82.5 dB(A)
Nivo zvučne snage (L <sub>WA</sub> ) K=2.5dB(A)	97.6 dB(A)
Vibracije K= 1.5m/s <sup>2</sup>	6.2 m/s <sup>2</sup>
Tip sečiva	Rotaciono sečivo: BC53AB04000/00 Klateće sečivo: BC45TB09000/00

Napomena: Neto masa mašine zavisi od modela motora.

Ove karakteristike su date kao informativne, za ovu kosačicu. Zadržavamo pravo izmena tehničkih karakteristika, kao i ostalih izmena, bez prethodne najave. Postoji mogućnost da pojedini detalji ne odgovaraju u potpunosti ovoj mašini.

Preporučuje se zapisivanje serijskog broja i datuma kupovine u uputstvo za upotrebu, tako da uvek budu na dohvataju ruke.

SERIJSKI BROJ \_\_\_\_\_

DATUM KUPOVINE \_\_\_\_\_

OZNAKA MODELA I SERIJSKI BROJ MOGU PRONAĆI NA NALEPNICI KOJA SE NALAZI NA ZADNJEM DELU KUĆIŠTA KOSILICE.

TREBA UPISATI SERIJSKI BROJ I DATUM KUPOVINE I ČUVATI IH NA SIGURNOM MESTU RADI MOGUĆEG KASNIJEG KORIŠĆENJA.

Zahvaljujemo se na kupovini WEIBANG motorne kosačice. Ova mašina je konstruisana i proizvedena u skladu sa najvišim zahtevima kvaliteta, koji se odnose na trajnost i performanse.

U slučaju prisustva problema koji nije moguće rešiti, potrebno je stupiti u kontakt sa ovlašćenim servisnim centrom ili zastupnikom naše kompanije. Na taj način moguće je dobiti odgovarajuću stručnu pomoć u cilju servisiranja i popravke ove mašine.

Pročitati i sačuvati ovo uputstvo za upotrebu. U njemu su pružene sve informacije u vezi montaže i održavanja ove kosačice. Posebnu pažnju posvetiti poglavlju "MERE BEZBEDNOSTI".

### NAMENA

Ova motorna kosilica je namenjena da se koristi u oblasti poljoprivrede, šumarstva i prostornog uređenja, u svrhu

košenja ili malčiranja trave, visokog korova i slične žbunovite vegetacije. Bilo koja druga namena osim one koja je navedena unutar uputstva za upotrebu, strogo je zabranjena..

Navedene instrukcije i mere bezbednosti, u ovom uputstvu za upotrebu moraju striktno da se sprovedu. Proizvođač ne snosi nikakvu odgovornost u slučaju pojave štete, koja je nastala usled nepravilnog i nenamenskog korišćenja ili neovlašćenog vršenja popravki / modifikacija na ovom proizvodu.

Trava će biti usitnjena ispod kućišta sečiva kako bi bila izbačena na tlo. Malčirana trava će brzo istruliti i postati prirodno đubrivo, koje potpomaže bolji rast nove trave.

## ODGOVORNOSTI RUKOVAOCA

- Pročitati i striktno se pridržavati svih mera bezbednosti koje su navedene unutar ovog uputstva za upotrebu.
- Redovno sprovoditi postupke održavanja, čišćenja ove motorne kosačice.
- Pridržavati se instrukcija koja su navedena u poglavljima "ODGOVORNOSTI RUKOVAOCA" i "SKLADIŠTENJE" unutar ovog uputstva za upotrebu.
- Rukovalac snosi punu odgovornost za nastalu štetu, kao i za telesne povrede nanosene drugim licima.



### Skriveni rizici

Čak i u slučaju da se mašina koristi u skladu sa navedenim merama bezbednosti, nije moguće u potpunosti otkloniti mogućnost pojave skrivenih rizika. Rizici od opasnosti mogu da se povećaju u zavisnosti od konstrukcije i oblika mašine:

1. Oštećenje pluća, ako se ne primenjuje zaštitna maska za lice.
2. Oštećenje suha, u slučaju da se ne nosi zaštita za uši.
3. Negativan uticaj na zdravlje usled dejstva vibracija, ako se mašina koristi u dužem vremenskom periodu ili kod nepravilnog rukovanja, kao i neadekvatnog održavanja.

---

# MONTAŽA

---

Pažljivo pročitati ovo uputstvo za upotrebu, pre montaže i pre rada sa novom kosačicom.

**VAŽNO:** OVA MAŠINA SE ISPORUČUJE BEZ ULJA I BENZINA. Montaža mašine je prethodno obavljena u fabričkim uslovima, osim delova koji su dostavljeni unutar isporuke. Svi delovi kao što su; zavrtnjevi, navrtke, podloške i sl., neophodni za montažu, su dostavljeni sa mašinom u pakovanju. Da bi se obezbedio siguran rad mašine, potrebno je da svi ovi delovi budu montirani i propisno pričvršćeni. U tu svrhu koristiti odgovarajući alat.

## I. VAĐENJE KOSILICE IZ KARTONSKE AMBALAŽE

- Izvaditi sve nepričvršćene delove iz ambalaže.
- Iseći dva naspramna ugla kutije od kartona, i položiti panel na zemlju.
- Izvaditi sav materijal za pakovanje, izuzev umetka između gornje i donje ručice, kao i umetka koji drži spoju komandu prisustva rukovaoca sa gornjom ručicom.
- Izvaditi kosilicu iz kartonske kutije, i pažljivo izvršiti proveru eventualnog prisustva nepričvršćenih delova.

## II. SKLAPANJE KOSILICE

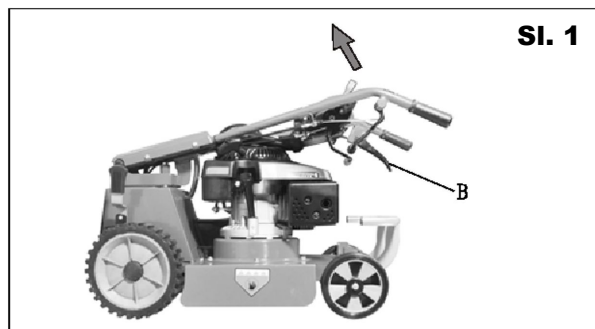

- Podići levu ručicu B kako bi se otpustio upravljač.
- Zaokrenuti upravljač u radni položaj i podići na željenu visinu, a zatim otpustiti ručicu B kako bi se fiksirao upravljač.
- Skinuti sav materijal za pakovanje sa komande za prisustvo rukovaoca.
- Drške na upravljaču treba da budu podešene kako bi pružale komfor pri kretanju kosilice. Detaljno proučiti poglavlja "SERVISIRANJE" i "PODEŠAVANJE" u ovom uputstvu za upotrebu.



**OPREZ:** U toku sprovođenja postupaka montaže nositi zaštitne rukavice.



**UPOZORENJE:** Jedini bezbedni položaj tela u toku startovanja motora je iza upravljača. Rukovalac treba pravilno da drži ručicu poteznice u toku startovanja motora. Opasno je startovati motor iz položaja koji nije bezbedan, i koji može dovesti do pojave telesnih povreda.

# U TOKU RADA

Ovi simboli mogu da se pronađu kako na samoj kosilici, tako i u uputstvu za upotrebu ovog proizvoda. Potrebno je proučiti njihovo značenje.

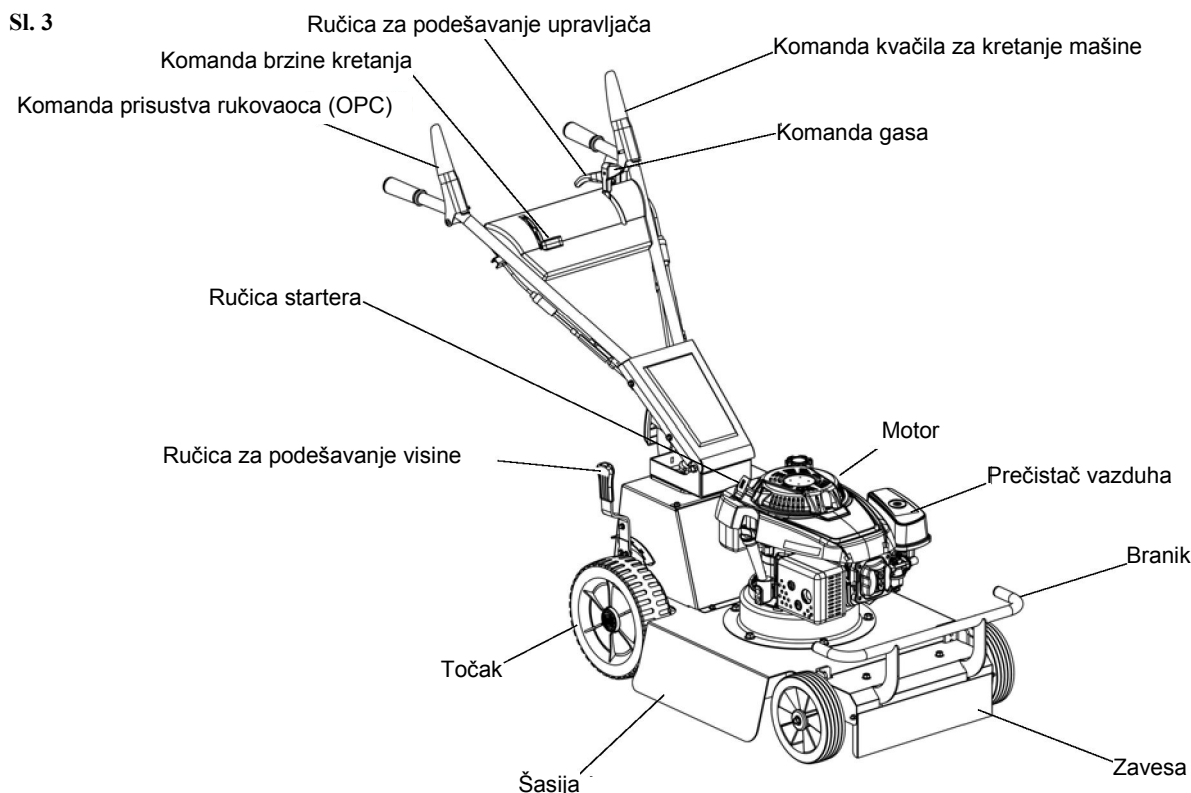

**KOMANDA KVAČILA ZA KRETANJE MAŠINE** - koristi se kod uključivanja pogona za kretanje mašine po travnjaku.

**RUČICA STARTERA** - koristi se za startovanje motora.

**KOMANDA PRISUSTVA RUKOVAOCA** - mora biti pritisnuta kako bi se startovao motor. Otpuštanjem se isključuje rad motora.



**UPOZORENJE:** Pri radu bilo koje kosilice, moguća je pojava izbacivanja komadića materijala u smeru očiju, što može dovesti do oštećenja vida. Uvek nositi zaštitne naočare ili vizir u toku rada sa kosilicom, sprovođenja podešavanja ili vršenja popravki. Preporučuje se nošenje zaštitne maske preko naočara ili nošenje standardnih zaštitnih naočara.

## KORIŠĆENJE KOSILICE

### BEZBEDNI POLOŽAJ U TOKU RADA MOTORA

•Ova kosilica je snabdevena sa komandom prisustva rukovaoca, koja zahteva da rukovalac bude postavljen iza upravljača, kako bi startovao motor i vršio rad sa kosilicom.

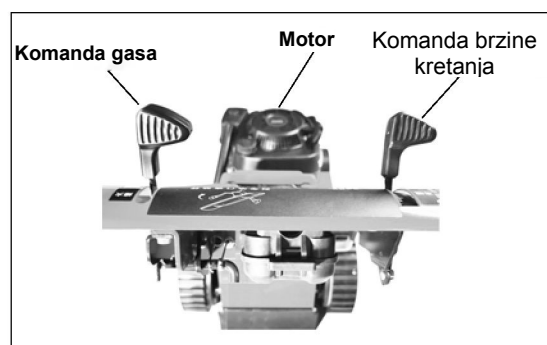

### POGONSKI SISTEM ZA KRETANJE (Videti Sl. 4)

•Da bi kosilica počela da se kreće, pritisnuti komandu kvačila ka dršci upravljača.

•Kod zaustavljanja kretanja mašine, otpustiti komandu kvačila.

**VAŽNO:** PRILIKOM KRETANJA MAŠINE, UVEK DRŽATI ČVRSTO PRITISNUTU KOMANDU KVAČILA KA DRŠCI UPRAVLJAČA.



## PODEŠAVANJE BRZINE KRETANJA MAŠINE (Videti sl. 5) NAPOMENA: Brzina može da se podešava samo kada motor radi, kako bi se sprečila pojava oštećenja!

-Brzina kretanja može kontinualno da se podešava uz pomoć komande na desnoj strani upravljača.

-Prvo lagano pritisnuti komandu na dole, kako bi se podesila željena brzina. Komanda će se automatski fiksirati u najbliži novi položaj.

-Položaj "rabbit" = brzo (maks. brzina)

-Položaj "tortoise" = sporo (min. brzina)

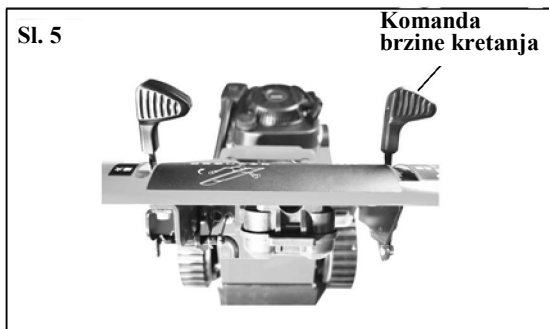

## PODEŠAVANJE VISINE KOŠENJA (Videti Sl. 6)

•Nikada ne vršiti podešavanje visine košenja u slučaju da motor još radi.

•Kosilica je, pri isporuci, podešena za jednu visinu košenja.

•Dva zadnja točka se mogu podešavati jednom polugom.

Dva prednja točka se mogu podešavati nezavisno.

•Moguće je podesiti visinu košenja, kako bi se ona prilagodila različitim terenima. Povuci polugu iz žleba, i postaviti je u željeni položaj i pustiti da uđe u žleb.

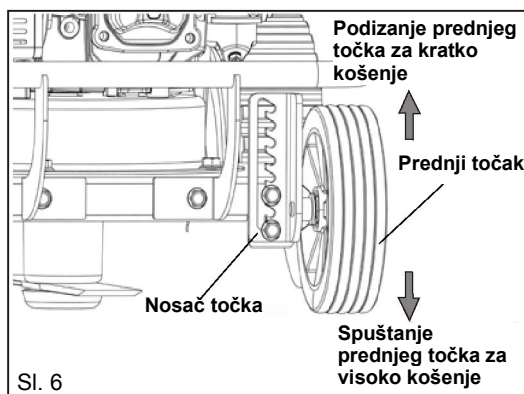

**UPOZORENJE:** Kosilica treba isključivo da se koristi na ravnom terenu, ako je postavljen režim visokog košenja.

## PRE STARTOVANJA MOTORA

### DOLIVANJE ULJA

Kosilica se isporučuje bez ulja u motoru. U motor stane oko 0.6L motornog ulja, prema specifikaciji proizvođača motora. Karakteristike ulja koje treba da se ulije u motor, moguće je pronaći u poglavlju "MOTOR" ovog uputstva za upotrebu.

1. Kosilica treba da se nalazi na ravnoj podlozi, a otvor za ulje mora biti čist, prilikom ulivanja ulja u motor.

2. Skinuti čep i uliti ulje do označene linije za puni kapacitet, na šipki merača. Polako vršiti ulivanje ulja. Nikada ne dozvoliti da se motor prepuni uljem.

**NAPOMENA:** Sačekati da se ulje slegne, pre očitavanja nivoa. Kod pravilnog očitavanja, potrebno je u potpunosti zaviti čep, a zatim ga skinuti i očitati nivo na šipki merača.

3. Ponovo zaviti čep i propisno ga pritegnuti.

•Pre svake upotrebe izvršiti proveru nivoa ulja u motoru. Po potrebi doliti ulje. Dolivanje vršiti do linije na šipki merača, koja označava pun kapacitet ulja.

•Zamenu ulja izvršiti na svakih 25 sati rada motora, ili jednom u sezoni. U okruženjima sa visokom koncentracijom prašine i nečistoće, zamenu ulja u motora vršiti i češće.

### DOLIVANJE GORIVA

**NAPOMENA:** Pre punjenja rezervoara za gorivo, ukloniti svu nečistoću oko čepa na rezervoaru.

Napuniti rezervoar sa gorivom. Upotrebljavati svež i čist Regular benzin, sa minimalnim oktanskim brojem 87. Ne vršiti mešanje ulja sa gorivom. Kupovati gorivo samo u količini koja će biti iskorišćena u roku od 30 dana, kako bi se održala njegova svežina.

**UPOZORENJE:** Iz iskustva je poznato da goriva koja su dobijena mešanjem alkohola (nazivaju se i "gasohol" goriva, jer se koristi etanol ili metanol) mogu da apsorbuju vlagu, pri čemu dolazi do raslojavanja i formiranja kiselina, u toku skladištenja. Gorivo sa prisustvom kiselina može da dovede do oštećenja sistema za gorivo na motoru, u toku skladištenja. Kako bi se izbegla pojava ovih problema, gorivo treba da se izlije iz rezervoara, ako se mašina skladišti na 30 dana ili duže. Isprazniti rezervoar, startovati motor i pustiti da radi, dok se svo gorivo u cevima i karburatoru ne potroši. Sledeće sezone upotrebiti sveže gorivo. Za dodatne informacije proučiti poglavlje o skladištenju. Nikada ne koristiti nikakva sredstva za čišćenje motora ili karburatora, jer može doći do trajnih oštećenja.

**OPREZ:** Puniti sve do podnožja ulivnog grla na rezervoaru. Nikada ne dozvoliti da se rezervoar prepuni. Obrisati eventualno proliveno ulje ili gorivo. Nikada ne skladištiti, prolivati ili koristiti gorivo u blizini otvorenog plamena.

## STARTOVANJE I ZAUSTAVLJANJE RADA MOTORA

**OPASNOST:** Nikada ne raditi sa motorom u zatvorenom prostoru. U izduvnim gasovima motora je prisutan i gas ugljen dioksid, koji je smrtonosan gas bez mirisa, boje i ukusa. Motor uvek treba da radi u spoljašnjem prostoru sa dobrim kretanjem vazduha.

### Kod startovanja motora

- 1) Pomeriti mašinu na ravnu podlogu.
- 2) Komandu za gas na motoru, staviti u položaj "start", za startovanje hladnog motora.

### UPOZORENJE:

**U cilju sprečavanja pojave telesnih povreda, uvek voditi računa o prostoru iza sopstvenog tela, prilikom povlačenja poteznice startera.**

**NAPOMENA:** Zbog površinske zaštite na motoru, moguća je pojava manje količine dima, kod prve upotrebe, što je potpuno uobičajeno.

- 3) Prilikom startovanja motora povući poteznicu startera:

A: Stajati iza drški upravljača ove mašine.

B: Kod startovanja motora, pritisnuti OPC komandu do drške upravljača. Drugom šakom povući poteznicu lagano, do prvog otpora. Zatim naglo povući poteznicu do kraja kanapa. Pustiti da se kanap sam namota u kućištu startera.

C: Nakon startovanja, komanda gasa treba da bude povučena (polagano prebaciti sa otvorenog čoka na otvoren leptir gasa).



**OPREZ:** Ako motor ne može da se startuje u roku od 30 sekundi, nakon ponavljanja povlačenja poteznice, prekinuti postupak, i potražiti uzrok problema. Videti poglavlje "NEISPRAVNOSTI I NJIHOVO REŠAVANJE".

## Zaustavljanje rada motora

• Prilikom zaustavljanja rada motora, otpustiti komandu prisustva rukovaoca. Smanjiti gas (kada je to moguće, postepeno smanjivati broj obrtaja motora pre njegovog zaustavljanja).

Pre početka rada sa kosilicom, proučiti uputstva za startovanje, kao dodatne mere bezbednosti.

## SAVETI PRI KOŠENJU

- U pojedinim slučajevima, kada je visoka trava, potrebno je povećati visinu košenja, kako bi se smanjio napor pri guranju kosilice, moguće preopterećenje motora, kao i ostavljanje gomila otkošene trave. Isto tako, potrebno je smanjiti brzinu kretanja i/ili preći istu površinu travnjaka još jedanput.
- Kod ekstremno teških uslova košenja, smanjiti širinu košenja, preklapanjem sa prethodnim otkosom, i kretati se polako.
- U većini slučajeva, broj obrtaja motora treba da bude visok.

## SAVETI PRI KOŠENJU

• Specijalno sečivo za malčiranje će dodatno iseći travu na tako male dimenzije da izbacivanjem na tlo neće biti ni uočene. Takođe, malčirana trava će brže biti razgrađena prirodnim putem, i obezbediće hranjive materije novoj travi. Malčiranje vršiti sa najvišim brojem obrtaja motora (sečiva), čime će se postići najveća efikasnost rada sečiva.

• Izbegavati košenje trave kada je ona vlažna. Vlažna trava ima tendenciju gomilanja, što negativno utiče na proces malčiranja. Najbolje vreme za košenje trave je u rano posle podne. U to vreme je trava dovoljno osušena, a otkošena trava neće biti izložena jakom sunčevom uticaju.



**VAŽNO:** U CILJU ŠTO EFIKASNIJE KOŠENJA, UINUTRAŠNJOST KUĆIŠTA TREBA DA BUDE BEZ NASLAGA TRAVE I NEČISTOĆE. VIDETI POGLAVLJE "ČIŠĆENJE" POD ODGOVORNOSTIMA RUKOVAOCA UNUTAR OVOG UPUTSTVA ZA UPOTREBU.

# ODGOVORNOSTI RUKOVAOCA

## TABELA ODRŽAVANJA

	UPISATI DATUM NAKON ZAVRŠENOG PERIODIČNOG SERVISIA	PRE SVAKE UPOTREBE	NAKON SVAKE UPOTREBE	NA SVAKIH 10 SATI RADA	NA SVAKIH 25 SATI RADA ILI SVAKE SEZONE	PRE SKLADIŠTENJA	DATUM SERVISIA
KOSILICA	Izvršiti proveru pritegnutosti spojeva	√				√	
	Izvršiti čišćenje unutrašnjosti kućišta			√		√	
	Izvršiti čišćenje kosilice		√			√	
	Provera/čišćenje/zamena sečiva				√ <sup>3</sup>		
MOTOR	Podmazivanje				√	√	
	Zamena ulja u motoru				√		
	Provera nivoa ulja u motoru	√ <sup>1,2</sup>					
	Čišćenje prečistača za vazduh			√ <sup>2</sup>			
	Provera izduvnog lonca				√		
	Čišćenje ili zamena svećice				√		
	Zamena uloška prečistača za vazduh				√		

1. Češće zamene u slučaju rada pod visokim opterećenjem ili visokim temperaturama.
2. Češće servisiranje u slučaju rada sa prisustvom veće količine prašine i nečistoće.
3. Češća zamena sečiva pri košenju u zemljištu sa većim prisustvom peska.

### OPŠTE PREPORUKE

Garantni uslovi koji se odnose na ovu kosilicu, ne uključuju i slučajeve nepravilnog ili nenamenskog korišćenja. U cilju uvažavanja garancije, rukovalac mora striktno da se pridržava onoga što je navedeno u uputstvu za upotrebu. Neka podešavanja je potrebno periodično sprovesti, kako bi mašina pravilno funkcionisala. Sva podešavanja navedena u poglavlju "SERVISIRANJE I PODEŠAVANJE", ovog uputstva za upotrebu, neophodno je sprovesti najmanje jednom u sezoni.

- Jednom godišnje, izvršiti zamenu svećice, čišćenje ili zamenu uloška prečistača za vazduh i proveru istrošenja sečiva. Nova svećica i čist/novi uložak prečistača vazduha, obezbediće pravilan odnos gorivo/vazduh, a omogućiće pravilan i dug radni vek motora.



**UPOZORENJE: PROVERITI DA LI JE MOTOR UGAŠEN, PRI SPROVOĐENJU POSTUPAKA ODRŽAVANJA.**

### PRE SVAKE UPOTREBE

1. Proveriti nivo ulja u motoru.
2. Izvršiti proveru pričvršćenosti svih spojeva.

### PODMAZIVANJE

Mašina treba da bude uvek pravilno podmazana.

### KOSILICA

Pri sprovođenju postupaka održavanja kosilice, uvek se pridržavati mera bezbednosti.

### PNEUMATICI

•Pneumatici treba da se drže podalje od uticaja benzina, ulja ili hemijskih sredstava protiv insekata, jer oni imaju negativan uticaj na gumu.

•Izbegavati panjeve, kamenje, duboko korenje, oštre predmete i druge opasne uticaje koji mogu da oštete kosilicu.

### ODRŽAVANJE SEČIVA

U cilju što efikasnijeg rada kosilice, sečiva uvek treba da budu pravilno naoštrena. Zameniti deformisana ili oštećena sečiva.

### SKIDANJE SEČIVA

1. Skinuti kapu sa svećice, kako ona ne bi došla u kontakt sa svećicom.
2. Postaviti kosilicu na bočnu stranu. Voditi računa da prečistač vazduha i karburator budu okrenuti na gore.
3. Uz pomoć drvenog klina, koji treba umetnuti između sečiva i kućišta, odviti centralni zavrtnaj sa sečiva.

**NAPOMENA:** Šake zaštititi uz pomoć rukavica, i/ili obmotati sečivo debelom tkaninom.

4. Centralni zavrtnaj na sečivu odviti, okretanjem u smeru suprotnom od smera kazaljke na satu.
5. Skinuti sečivo sa vratila i priključne elemente.

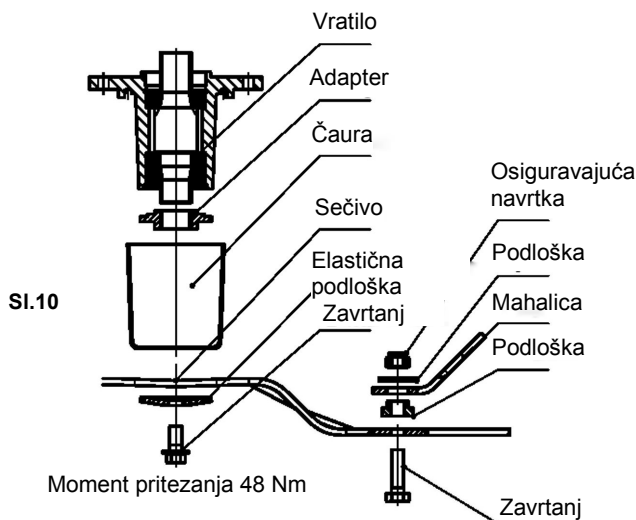

### ZAMENA SEČIVA

1. Postaviti adapter sečiva na vratilo motora. Ključ treba staviti u adapter tako da se on poklapa sa vratilom.
2. Voditi računa o tome da strana sečiva koja je nasuprot oštrice, treba da bude okrenuta ka motoru.
3. Zavrtanj montirati zajedno sa elastičnom podloškom na adapter i vratilo.
4. Uz pomoć drvenog klina, između sečiva i kućišta, blokirati okretanje, i onda pritegnuti centralni zavrtanj okretanjem u smeru kazaljke na satu.



**VAŽNO:** CENTRALNI ZAVRTANJ SEČIVA IMA OZNAKU ČVRSTOĆE 10.9 SA TERMIČKOM OBRADOM.

### OŠTRENJE SEČIVA

**NAPOMENA:** Ne preporučuje se sprovođenje oštrenja sečiva, ali ako se ono ipak radi, sečivo treba da bude izbalansirano.

Posebnu pažnju posvetiti balansiraju sečiva. Sečivo koje nije balansirano, može prouzrokovati oštećenja na kosilici ili motoru.

- Sečivo se može naoštiti uz pomoć turpije, ili brusnog kamena. Nikada ne vršiti oštrenje sečiva dok se ono nalazi na mašini.
- Za proveru balansiranosti koristiti ekser zakucan u zid. Ostaviti da viri oko 12 mm tela eksera. Središnju rupu na sečivu treba postaviti preko glave eksera. Ako je sečivo izbalansirano, ono će ostati u horizontalnom položaju. Ako drugi kraj sečiva pada dole, treba ga naoštiti sve dok sečivo ne bude izbalansirano.

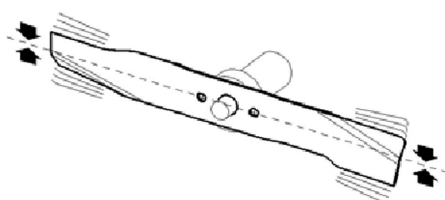

### POGONSKI TOČKOVI

Pre košenja izvršiti proveru slobodnog okretanja točkova. Ako se točkovi ne okreću slobodno, to znači da je nečistoća ili otkošena trava ušla unutar pogona točkova, što znači da je neophodno sprovesti čišćenje, kako bi se točkovi slobodno okretali. Ako je neophodno očistiti pogon točkova, izvršiti proveru oba zadnja točka.

1. Demontirati poklopce na glavčinama, zavrtnjeve, elastične podloške i podloške.
2. Skinuti točkove sa osovine.
3. Ukloniti nečistoću ili travu sa unutrašnjosti poklopca protiv prašine, i sa prenosnog zupčanika.

**NAPOMENA:** Pogonski zupčanik je sa obe strane identičan, ali ipak, on mora biti pravilno montiran. Ako se nepravilno montira, pogonski sistem neće pravilno funkcionisati.

4. Montirati ponovo točkove na osovine.
5. Montirati elastične podloške, podloške, zavrtnjeve i poklopce glavčina.

**NAPOMENA:** Iako su ulja sa multiviskoznim sastavom (5W30, 10W30 itd.) i poboljšanim karakteristikama startovanja na niskim temperaturama, ipak će doći do veće potrošnje ulja kada se ona koriste iznad 0 °C. Vršiti češću proveru nivoa ulja, kako bi se sprečila mogućnost pojave oštećenja motora, usled nedostatka ulja. Zamenu ulja sprovesti na svakih 25 sati rada ili najmanje jednom godišnje, ako se mašina nije koristila više od 25 sati u toku jedne godine. Proveru nivoa ulja vršiti pre svakog startovanja motora, kao i nakon svakih 5 sati neprekidnog rada. Propisno pritegnuti čep na otvoru za ulivanje ulja, nakon svake provere.

### ZAMENA ULJA

**NAPOMENA:** Pre naginjanja mašine radi izlivanja ulja iz motora, izvršiti pražnjenje svog goriva iz rezervoara, tako što će motor da radi, sve dok se ne potroši svo gorivo.

1. Skinuti kapu sa svećice, i staviti je podalje kako ne bi mogla da dođe u kontakt sa svećicom.
2. Skinuti čep sa otvora za ulivanje ulja, i staviti ga sa strane na čistu površinu.
3. Nagnuti kosilicu na bočnu stranu, kako je to prikazano, i ispustiti svo ulje u odgovarajuću posudu. Zaljuljati mašinu napred-nazad kako bi svo ulje isteklo iz motora.
4. Vratiti kosilicu u uspravni položaj. Obrisati eventualno proliveno ulje sa kosilice ili motora.
5. Uliti novo ulje u motor. Videti poglavlje "DODAVANJE ULJA" u ovom uputstvu za upotrebu.
6. Montirati kapu na svećicu.



**OPREZ:** Skinuti kapu sa svećice, i staviti je podalje kako ne bi mogla da dođe u kontakt sa svećicom.

### MOTOR

Pročitati poglavlje "ODRŽAVANJE" u ovom uputstvu za upotrebu.

### PODMAZIVANJE

Isključivo koristiti ulje sa vrhunskim deterdžentnim svojstvima po sistemu API sa oznakama SF - SJ. Izabrati viskozitet ulja po SAE sistemu, u skladu sa očekivanim radnim temperaturnim uslovima.

## PLAN PODMAZIVANJA

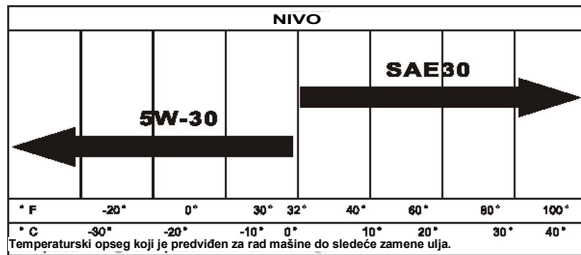

### IZDUVNI LONAC

Izvršiti proveru i zamenu korodiranog izduvnog lonca, jer može doći do pojave požara i/ili materijalne štete.

### SVEĆICA

Svećicu je potrebno zameniti svake godine, kako bi motor lako startovao i pravilno radio. Zazor na elektrodama svećice, treba da bude oko 0.7 mm.



**VAŽNO: U CILJU OSTVARIVANJA ŠTO EFIKASNIJEG RADA, UNUTRAŠNJOST KUČIŠTA KOSILICE TREBA DA BUDE OČIŠĆENA OD NAGOMILANE TRAVE I NEČISTOĆE. ČIŠĆENJE UNUTRAŠNJOSTI KUČIŠTA KOSILICE, VRŠITI NAKON SVAKE UPOTREBE.**

### ČIŠĆENJE

1. Čišćenje unutrašnjosti kućišta, treba vršiti struganjem naslaga trave i nečistoće.
2. Čišćenje motora vršiti što češće kako bi se sprečila pojava nagomilavanja nečistoća. Naslage na motoru ugrožavaju pravilnost hlađenja, a time skraćuju i njegov radni vek.
3. Obojene površine kao i točkove treba držati bez prisustva benzina, ulja i sl.
4. Ne preporučuje se pranje motora uz pomoć baštenskog creva, osim ako električni sistem, izduvni lonac, prečistač vazduha i karburator, nisu zaštićeni od uticaja vode. Prodor vode u motor, može skratiti njegov radni vek.

### PREČISTAČ VAZDUHA

Motor neće pravilno funkcionisati, a može doći i do pojave njegovog oštećenja, u slučaju da se koristi oštećeni ili zaprljani uložak prečistača za vazduh. Na svakih 25 sati rada, potrebno obaviti čišćenje uložka prečistača za vazduh, a češće ako se rad mašine sprovodi u sredinama sa visokom koncentracijom prašine ili nečistoće. Videti poglavlje "ODRŽAVANJE" u uputstvu za upotrebu motora.

## SERVISIRANJE I PODEŠAVANJE

### OPREZ: PRE SPROVOĐENJA PODEŠAVANJA ILI POSTUPAKA ODRŽAVANJA:

1. Otpustiti komandu prisustva rukovaoca i ručicu kočnice, kako bi se zaustavilo kretanje kosilice.
2. Proveriti da li su se sečivo i ostali pokretni delovi u potpunosti zaustavili.
3. Skinuti kapu sa svećice, kako ona ne bi došla u kontakt sa svećicom.
4. Proveriti stanje svih navrtki i zavrtnjeva, kao i njihovu pritegnutost, u cilju ostvarivanja bezbednog rada mašine.
5. Pustiti da se kosilica u potpunosti ohladi, pre njenog skladištenja.
6. U cilju sprečavanja pojave požara, kućište motora i ventilacioni otvori treba da budu očišćeni od naslaga trave, lišća, ulja ili masti.
7. Iz bezbednosnih razloga zameniti istrošene ili oštećene delove.

### PODEŠAVANJE VISINE KOŠENJA

Videti poglavlje "PODEŠAVANJE VISINE KOŠENJA" unutar ovog uputstva za upotrebu.

### ZADNJI USMERIVAČ

Zadnji usmerivač, koji je montiran između zadnjih točkova kosilice, služi za zaštitu tela rukovaoca od stranih predmeta koji mogu biti izbačeni iz kosilice u toku njenog rada. Ako je usmerivač oštećen, on treba da se zameni.

### PODEŠAVANJE POLOŽAJA DRŠKI UPRAVLJAČA

Drške na kosilici mogu da imaju više različitih položaja za visini, kako bi se prilagodile visini rukovaoca.

1. Podići ručicu B ispod leve drške upravljača.
2. Zaokrenuti drške upravljača kako bi se prilagodio bočni položaj, a isto tako i visinski položaj.
3. Otpustiti ručicu B kako se fiksirao željeni položaj.



## MOTOR

### BROJ OBRTAJA MOTORA

Broj obrtaja motora je fabrički podešen.

Ako motor ipak radi na povišenom ili sniženom broju obrtaja, odneti kosilicu u ovlašćeni servisni centar radi sprovođenja dodatnog podešavanja.

## KARBURATOR

Karburator je fabrički podešen, i ne zahteva dodatno podešavanje. Ipak, manja podešavanja ipak možda budu neophodna, radi kompenzacije razlike u sastavu goriva, temperaturi, nadmorskoj visini ili opterećenju.

- U toku rada, prečistač za vazduh, mora biti montiran na karburatoru.
- Najbolja podešavanja se postižu, kada je rezervoar za gorivo napunjen do 1/4 od punog kapaciteta.

- Da bi motor radio, komanda prisustva rukovaoca, mora biti pritisnuta u toku čitavog perioda rada. Stoga, potrebno je da pomoćnik drži pritisnuti komandu prisustva rukovaoca, kada se vrše fina podešavanja karburatora.

Za više detalja proučiti poglavlje "PODEŠAVANJE" u uputstvu za korišćenje motora.

---

# SKLADIŠTENJE

---

Kosilicu treba pripremiti za skladištenje, nakon završetka svake sezone ili ako mašina neće biti korišćena u periodu od najmanje 30 dana.

## KOSILICA

Ako kosilica treba da bude uskladištena u dužem vremenskom periodu, izvršiti temeljno čišćenje, uklanjajući svu nečistoću, masnoću, lišće, itd. Skladištenje vršiti u čistom i suvom prostoru.

1. Očistiti celu kosilicu (videti sekciju "ČIŠĆENJE" u poglavlju "ODGOVORNOSTI RUKOVAOCA" unutar ovog uputstva za upotrebu).
2. Podmazivanje sprovesti u skladu sa postupkom koji je opisan u sekciji "PODMAZIVANJE" u poglavlju "ODGOVORNOSTI RUKOVAOCA" unutar ovog uputstva za upotrebu).
3. Izvršiti proveru pritegnutosti svih navrtki i zavrtnjeva, kao i učvršćenost osigurača. Proveriti stanje svih pokretnih delova, po pitanju oštećenja, pukotina i istrošenja. Po potrebi izvršiti zamenu delova.
4. Sve korodirane površine, pre bojenja, lagano očistiti brusnim papirom.

## MOTOR

### SISTEM ZA GORIVO

**VAŽNO:** OD VELIKOG JE ZNAČAJA, SPREČITI FORMIRANJE TALOGA OD STAROG GORIVA, U VITALNIM DELOVIMA KAO ŠTO JE KARBURATOR, PREČISTAČ ZA GORIVO, CREVO ZA GORIVO, ILI REZERVOAR ZA GORIVO, U TOKU PERIODA SKLADIŠTENJA. ISTO TAKO, IZ ISKUSTVA JE POZNATO DA GORIVA KOJA SU DOBIJENA MEŠANJEM ALKOHOLA (NAZIVAJU SE I "GASOHOL" GORIVA, JER SE KORISTI ETANOL ILI METANOL) MOGU DA APSORBUJU VLAGU, PRI ČEMU DOLAZI DO RASLOJAVANJA I FORMIRANJA KISELINA, U TOKU SKLADIŠTENJA.

- U potpunosti isprazniti rezervoar za gorivo.
- Startovati motor i pustiti da radi sve dok se svo gorivo u crevima za gorivo i u karburatoru ne potroši.
- Nikada ne koristiti nikakva sredstva za čišćenje motora ili karburatora, jer može doći do trajnih oštećenja.
- Sledeće sezone, koristiti isključivo sveže gorivo.

**NAPOMENA:** Stabilizatori goriva mogu da predstavljaju dobro rešenje kako da se spreči pojava formiranja taloga goriva, u toku perioda skladištenja. Dodati stabilizator u rezervoar ili kanister za gorivo. Uvek voditi računa o odnosu mešanja stabilizatora i goriva, koji je naznačen na pakovanju stabilizatora. Startovati motor u trajanju od najmanje 10 minuta, nakon dodavanja stabilizatora, kako bi on došao do karburatora. Rezervoar za gorivo ili karburator u kome se nalazi gorivo sa stabilizatorom, nije potrebno prazniti u toku perioda skladištenja.

Ispustiti ulje (dok je motor još topao) i izvršiti ulivanje novog ulja. (Videti sekciju "MOTOR" u poglavlju "ODGOVORNOSTI RUKOVAOCA" unutar ovog uputstva za upotrebu).

### CILINDAR

1. Skinuti svećicu.
2. Uliti oko 30 ml ulja u otvor na glavi motora, direktno u cilindar.
3. Lagano povući ručicu poteznice na starteru nekoliko puta, kako bi se ulje ujednačeno razmazalo po površini cilindra.
4. Vratiti svećicu.

### OSTALO

- Nikada ne čuvati gorivo za sledeću sezonu.
- Izvršiti zamenu goriva, ako motor ne može da se startuje usled prisustva korozije. Korozija i/ili nečistoća u gorivu, mogu da prouzrokuju pojavu problema.
- Ako je to moguće, skladištenje kosilice vršiti u zatvorenom prostoru, i pokriti je kako bi se umanjio uticaj prašine i nečistoće.
- U toku skladištenja pokriti mašinu, sa odgovarajućom ceradom, kako bi se izbegao uticaj vlage. Ne koristiti plastične materijale. Plastični materijali "ne dišu", što utiče na formiranje kondenzacije, a to dovodi do pojave korozije.



**VAŽNO:** NIKADA NE PREKRIVATI KOSILICU DOK SU MOTOR I IZDUVNI LONAC JOŠ TOPLI.



**OPREZ:** Nikada ne vršiti skladištenje mašine sa rezervoarom za gorivo, unutar zgrada u kojima dim može doći u kontakt sa otvorenim plamenom ili varnicama. Pustiti da se motor u potpunosti ohladi, pre skladištenja u zatvorenom prostoru.

## NEISPRAVNOSTI I NJIHOVO OTKLANJANJE\*

PROBLEM	UZROK	REŠENJE
<b>Motor ne može da se startuje</b>	1.Zaprljan prečistač vazduha.	1.Očistiti/zameniti prečistač vazduha.
	2.Nedostatak goriva.	2.Napuniti rezervoar goriva.
	3.Staro gorivo.	3.Ispustiti gorivo iz rezervoara i napuniti ga sa novim, čistim gorivom.
	4.Voda u gorivu.	4.Ispustiti gorivo iz rezervoara i napuniti ga sa novim, čistim gorivom.
	5.Kabl spao sa svećice.	5.Spojiti kabl sa svećicom.
	6.Loša svećica.	6.Zameniti svećicu.
	7.Olabavljeno sečivo ili je napukao adapter sečiva.	7.Pritegnuti centralni zavrtanj na sečivu ili zameniti adapter sečiva.
	8.Komanda prisustva rukovaoca je u otpuštenom položaju.	8.Pritisnuti komandu prisustva rukovaoca.
	9. Komanda prisustva rukovaoca je u kvaru.	9.Zameniti komandu prisustva rukovaoca.
<b>Poteznica startera se teško povlači</b>	1.Kočnica motora je aktivirana kada je komanda prisustva rukovaoca je u otpuštenom položaju.	1. Pritisnuti komandu prisustva rukovaoca pre povlačenja poteznice startera.
	2.Deformisano kolenasto vratilo motora.	2.Stupiti u kontakt sa servisnim centrom.
	3.Adapter sečiva je napukao.	3.Zameniti adapter sečiva.
	4.Sečivo se zaglavljuje u travi.	4.Jače gurati kosilicu kako bi košenje trave moglo da se vrši.
<b>Otpor pri guranju kosilice</b>	1.Previsoka trava ili su točkovi previše spuštteni.	1.Podići visinu košenja.
	2.Zadnji deo kućišta kosilice ili sečivo, se nalaze u gustoj travi.	2.Podići zadnji kraj kućišta kosilice za jedan korak više.
	3.Visina drški na upravljaču nije pravilno podešena.	3.Podesiti visinu drški na upravljaču koja je najpogodnija za rad.
<b>Gubici u pogonu</b>	Nečistoća u pogonskom prenosniku.	Očistiti pogonski prenosnik.
<b>Pad snage motora</b>	1.Zadnji deo kućišta kosilice ili sečivo, se nalaze u gustoj travi.	1.Podići visinu košenja.
	2.Prevelika količina trave se kosi.	2.Podići visinu košenja.
	3.Zaprljan prečistač vazduha.	3.Očistiti/zameniti prečistač vazduha.
	4.Taloz i lišća i nečistoće u unutrašnjosti kućišta kosilice.	4.Očistiti unutrašnjost kućišta kosilice.
	5.Previše ulja u motoru.	5.Proveriti nivo ulja.
	6.Brzina koračanja je prevelika.	6.Smanjiti brzinu koračanja.
<b>Loše i neujednačeno košenje</b>	1.Istrošeno, deformisano ili otpušteno sečivo.	1.Zameniti sečivo. Pritegnuti centralni zavrtanj na sečivu.
	2.Neujednačena visina točkova.	2.Podesiti sve točkove na istu visinu.
	3.Taloz i lišća i nečistoće u unutrašnjosti kućišta kosilice.	3.Očistiti unutrašnjost kućišta kosilice.
<b>Prekomerni nivo vibracija</b>	1.Istrošeno, deformisano ili otpušteno sečivo.	1. Zameniti sečivo. Pritegnuti centralni zavrtanj na sečivu.
	2.Deformisano kolenasto vratilo motora.	2. Stupiti u kontakt sa servisnim centrom.

\* 1) Pre sprovođenja postupaka održavanja, proveriti da li su motor i sečivo potpuno u stanju mirovanja, i da li je skinuta kapa sa svećice. Nikada ne dodirivati izduvni lonac, nakon rada, jer on još neko vreme ima vrlo visoku temperaturu.

**PAŽNJA:** Pre skladištenja kosilice, proveriti da li se motor u potpunosti ohladio.

### TRANSPORTOVANJE:

Isključiti rad motora. Izvršiti proveru deformacija i oštećenja sečiva, nakon guranja kosilice preko prepreka.

---

# GARANCIJA

---

Rukovalac je odgovoran za pravilno sprovođenje postupaka održavanja. Striktno se pridržavati instrukcija koje su navedene unutar uputstva za upotrebu, a odnose se na tabelu podmazivanja i održavanja. Od ovlašćenog prodavca možete nabaviti kvalitetna maziva i prečistače za motor, transmisiju, šasiju i priključne uređaje.

Obezbeđena je garancija u trajanju od 2 godine, računajući od datuma kupovine. U tom periodu obezbeđena je besplatna zamena svih delova koji su otkazali usled greške u materijalu ili nedostataka pri izradi, ili usled oba uzroka, nakon pregleda od strane ovlašćenog prodavca ili ovlašćenog servisera. Obezbeđujemo isto tako i servisiranje mašine u garantnom roku od 2 godine.

Garantni rok od 90 dana se odnosi na mašine koje se koriste u komercijalne svrhe.

Ako dođe do otkaza mašine u garantnom roku, potrebno je popuniti zahtev u garantnom listu i priložiti račun koji je izdat prilikom kupovine mašine, a potom stupiti u kontakt sa ovlašćenim prodavcem, ako ne postoji lokalni servisni centar. Mašina će biti popravljena ili zamenjena u propisanom zakonskom roku.

Delovi mašine koji su podložni regularnom istrošenju, pokriveni su garancijom na greške u materijalu i nedostatke pri izradi, u trajanju od trideset (30) dana, računajući od datuma kupovine.

Oštećenja koja su nastala usled nepravilnog i nenamenskog korišćenja, usled nesprovođenja instrukcija i mera bezbednosti navedenih unutar ovog uputstva za upotrebu, usled neovlašćenog vršenja popravki ili demontaže mašine, ili bilo kojeg drugog vida zloupotrebe, ne mogu biti obuhvaćeni greškama u materijalu ili nedostacima u izradi, pa nisu pokriveni ovim garantnim uslovima. Ovakvi nedostaci, neispravnosti ili oštećenja padaju na teret samog rukovaoca, kao i troškovi eventualnih popravki.

Ova ograničena garancija predstavlja dodatak na osnovna zakonska prava potrošača. U slučaju potrebe za dodatnim informacijama, koje se odnose na garantne uslove, ili na dodatnu pomoć pri korišćenju, stupiti u kontakt sa našim službama preko:

Yangzhou Weibang Garden Machine Company Limited  
Hanjiang Industrial Park  
Yangzhou, Jiangsu, P.R.CHINA

Tel: +86-514-87849959, +86-514-87849975 Fax: +86-514-87849938

Email za pitanja i komentare:

Sale@weibang.com

Posetite naš web sajt:

www.weibang.com



# EC DEKLARACIJA O USKLAĐENOSTI

Poslovni naziv proizvođača: **Yangzhou Weibang Garden Machine Company Limited**

Puna adresa proizvođača: **Hanjiang Industrial Park, Yangzhou City,**

**Jiangsu Province 225127, P. R. China**

Ime i adresa osobe koja je zadužena za tehničku dokumentaciju:

**Cristoph Meyer, Bochstraße 1, D23569 Lubeck, Germany**

Izjavljujemo da mašina:

Naziv proizvoda: **Motorna kosačica**

Komercijalni naziv: **Motorna kosačica / Motorna kosačica za visoku travu**

Namena: **U poljoprivredi i šumarstvu**

Model:

WBBC537SCV

Tip motora: **Benzinski motor**

Serijski br.:

Ispunjava sve relevantne odredbe iz direktive:

**2006/42/EC, 2014/30/EU**

Ispitana je u skladu sa dole navedenim standardom:

**EN 12733**

Mesto i datum deklaracije: **Jiangsu 2022-09-20**

Popis ovlašćene osobe:

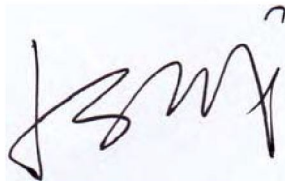

**Sucheng Ju (Generalni direktor)**

### Sadržaj isporuke

NAZIV	KOL.	NAPOMENA
Motorna kosačica	1	
Uputstvo za upotrebu motora	1	
Uputstvo za upotrebu kosačice	1	

### Zapisnik održavanja/servisiranja

Datum	Opis	Izvršilac	Napomena